



# KUNDEN REPORT

2022

# EDITORIAL

**Auch im 2. Jahr der Pandemie haben uns unsere Kunden die Treue gehalten und wir haben viele innovative Hallensysteme errichtet.**

Trotz der Herausforderungen, welche sich durch die Covid-Pandemie aufgetan haben, ist die Firma Modular mit alter Frische in das Jahr 2022 gestartet. Auf den nachfolgenden Seiten sehen Sie ein paar unserer Projekte aus Deutschland, Österreich und der Schweiz aus dem Jahr 2021.

Das Original, „die innovativen Hallensysteme“ von Modular stammen aus Oberösterreich und sind einem kreativen Einfall aus dem Jahr 2000 geschuldet. Seit dem Jahr 2000 hat sich Modular weiterentwickelt und beschäftigt 100 Mitarbeiter in der Modular Gruppe.

Neben dem Hauptstandort in Oberösterreich hat Modular eine eigene Produktionsfirma in der Slowakei (Presov). Im Jahr 2008 wurde die

Vertriebstochter in Deutschland (Passau) gegründet, in der Schweiz vertritt uns unser langjähriger Partner, Firma Bieri Tenta AG.

Im Anschluss stellen wir Ihnen Projekte vor, die auf individuelle Kundenwünsche abgestimmt wurden und somit präsentieren wir die unterschiedlichen Einsatzgebiete von Modular Hallensystemen.

Die frei gespannten Konstruktionen und die textilen Bauten von Modular, verbunden mit der Expertise, Kreativität und über 20 Jahre Erfahrung, bieten Ihnen flexible sowie bedarfs- und prozessorientierte Lösungen in ökonomischer Bauweise.

Wir würden uns auf eine Zusammenarbeit freuen und wünschen Ihnen Gesundheit und gute Ideen auf den nachfolgenden Seiten.



**MODULAR BUILDING SOLUTIONS,  
FOR REALLY BIG IDEAS**

**Mag. Uwe Szekely**

Geschäftsführender Gesellschafter

**Reinhold Kammerer, MBA**

Geschäftsführender Gesellschafter

## INHALT

■ INDUSTRIE	4-9
■ HOLZINDUSTRIE	10-11
■ LOGISTIK	12-15
■ RECYCLING	16-19
■ GEWERBE	20-23
■ LANDWIRTSCHAFT	24 -27
■ PROJEKTE AUS DER SCHWEIZ	28 -31

## SPANNWEITEN 10-80 METER

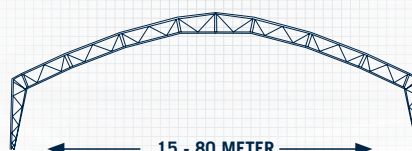
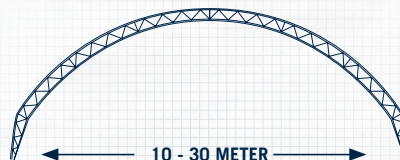



## WAS GIBTS NEUES?



### MODULAR S.R.O

Bereits im Jahr 2006 investierte die MODULAR Hallensysteme GmbH in die eigene Produktion der MODULAR S.R.O. in der Slowakei in Prešov nahe Kosice.

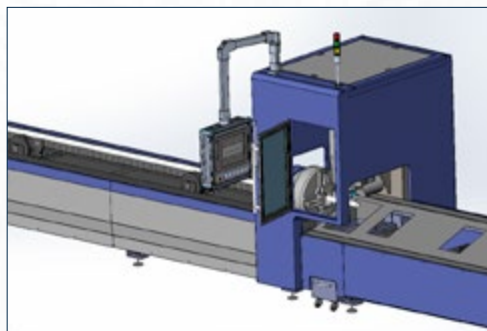

### PRODUKTION

Seit letztem Jahr wird unsere Produktionshalle um einen Containeranbau mit vier Doppelcontainern erweitert, um so Platz für die größte Investition in unserer 20-jährigen Firmengeschichte zu schaffen.

Im Sommer soll in der Produktion eine Rohrlasermaschine in Betrieb genommen werden. Mit einer Länge von rund 25 m haben wir die Möglichkeit, Rohre mit einer Länge bis zu 12 m zu beladen, die maximale Entladelänge beträgt 8 m. Der 3D-Laser mit einer Stärke von 4 kW ermöglicht uns, die Bearbeitungsschritte wesentlich effizienter zu gestalten.



### ÜBER UNSERE PVC PLANEN

**Das Unternehmen Bieri ist exklusiver Partner und Lieferant von Membranen für sämtliche Modular Hallensysteme und alleiniger Vertriebspartner für die Schweiz.**

Als langjähriger Partner ist die Firma Bieri ein zuverlässiger Konfektionär aller Einkleidungen von MODULAR. Mit hoher Qualität werden individuell auf die jeweiligen Bedürfnisse und Anforderungen einzigartige Hallensysteme gefertigt. Erfahrene Mitarbeiter von Bieri konfektionieren noch heute sämtliche Planen von Hand. So können innovative Bauprojekte realisiert und die hohen Qualitätsanforderungen erreicht werden.

Seit 2016 verfügt Bieri über die Zertifizierung nach DIN 18204-1, der Norm für den Entwurf, die Berechnung und die Herstellung von raumabschließenden Bauteilen aus PVC-beschichteten Polyestergewebe. Die Membranen für MODULAR werden mit dem Ü-Zeichen gefertigt.



### MONTAGE

Modular setzt auf ein eigenes Montagepersonal mit viel Erfahrung. Unsere Montagemitarbeiter sind in unterschiedliche Teams eingeteilt und werden je nach Bedarf eingesetzt. Dies ermöglicht uns, gleichzeitig mehrere Projekte zu realisieren.

Die Montageteams führen den Stahlbau, die Planenmontage und die Finishingarbeiten eigenhändig durch.

# 01

AKTUELLE PROJEKTE

## INDUSTRIE



### NORSKE SKOG

AT - 8600 BRUCK/MUR

#### PAPIERINDUSTRIE

30,12 X 30,35 M (BxL)

TRAUFE 5 M

914,14 M<sup>2</sup> NUTZUNGSFLÄCHE

#### BESONDERHEITEN:

- VERNAGELUNG AUF BESTANDSFLÄCHE
- AUSGLEICHSFÜSSE MIT FAST 1 M HÖHE DURCH STARKES GEFÄLLE





## HERBST

DE - 96052 BAMBERG  
BAYERN

### SALZLAGERUNG

45,5 X 104 M (BxL)  
TRAUFE 6 M  
4.750 M<sup>2</sup> NUTZUNGSFLÄCHE

### BESONDERHEITEN:

- ZWEISCHALIGER, DICHTER AUFBAU  
FÜR SALZEINLAGERUNG



**HERBST**  
TRANSPORTE GmbH



# 03

## LIEBHERR

AT - 5500 BISCHOFSHOFEN

**LAGERHALLE  
MASCHINENBAUTEILE**

**30 X 50 METER (BxL)**

**TRAUFE 7 METER**

**1516,54 M<sup>2</sup> NUTZUNGSFLÄCHE:**

**BESONDERHEITEN:**

- VERANKERUNG MITTELS INJEKTIONS-BOHRANKER UND ANKERKÄSTEN
- AUFGRUND VON FELSEN EINE VERANKERUNG AUF ASPHALT NICHT MÖGLICH

## LIEBHERR



# 04

**KATZENBERGER**

## **KATZENBERGER**

AT - 6210 WIESING

### **LAGERHALLE FÜR BETONFERTIGTEILE**

**15 X 30 M (BxL)**

**TRAUFE 8 M**

**457,83 M<sup>2</sup> NUTZUNGSFLÄCHE**

#### **BESONDERHEITEN:**

- HALLENKRAN
- INNENTRAUFE 8 M







## MHI SALZKOTTEN

DE - 33154 SALZKOTTEN  
NORDRHEIN-WESTFALEN

### LAGERUNG SCHÜTTGUT

**2 BOGENHALLEN 22 X 55 M (BxL)**  
**TRAUFE 6 M**  
**1.101,32 M<sup>2</sup> NUTZUNGSFLÄCHE**

#### BESONDERHEITEN:

- VERANKERUNG AUF  
3 M HOHE RMS LÜRA STAHLWÄNDE
- 2-SCHIFFIGE KONSTRUKTION  
MIT MITTEL Rinne

**MHI**  
GRUPPE





# 06

## DOKA ENNSBACH

AT - 3300 AMSTETTEN

### LAGERUNG VON SCHALUNGS- KOMPONENTEN

25 X 40 M (BxL)

TRAUFE 6 M

1.013,59 M<sup>2</sup> NUTZUNGSFLÄCHE

### BESONDERHEITEN:

- VERANKERUNG MITTELS ERDNÄGEL
- AUSGLEICHSFÜSSE





# 07

AKTUELLE PROJEKTE

## HOLZ- INDUSTRIE



### ESCHELMÜLLER

AT - 3923 JAGENBACH

**LAGERUNG  
VON KEILVERZINKTEM HOLZ**

**28,5 X 63,3 M (BxL)**

**TRAUFE 7,65 M**

**1.805,48 M<sup>2</sup> NUTZUNGSFLÄCHE**

**BESONDERHEITEN:**

- VERANKERUNG AUF BETON  
MITTELS EINLEGETEILE
- AUTOMATISIERTE  
BE- UND ENTLÜFTUNG  
MIT FEUCHTEREGELUNG

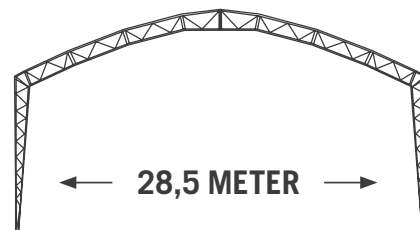





DIE FIRMA **ESCHELMÜLLER** SETZT AUCH BEI IHREN NEUEN LAGERHALLEN AUF MODULAR HALLENSYSTEME.



**MODULAR Hallensysteme GmbH**

Berg 10/1

A-4973 Senftenbach

+43 (0) 77 51 / 80 400

office@modular.at

[www.modular.at](http://www.modular.at)



# 08

## AKTUELLE PROJEKTE LOGISTIK



**AIGNER** 

AT - 3372 BLINDENMARKT

### LAGERHALLE / LOGISTIK

44 X 44 M (BxL)

TRAUFE 4 M

1.951,40 M<sup>2</sup> NUTZUNGSFLÄCHE

#### BESONDERHEITEN:

- VERNAGELUNG AUF BESTANDSFLÄCHE
- AUSGLEICHSFÜSSE





# 09

## EXITO BAUABSCHNITT 1

AT - 4841 UNGENACH

**LAGERHALLE FÜR OUTDOOR-MÖBEL**

**28 X 88 M (BxL)**

**TRAUFE 5 M**

**2.472,40 M<sup>2</sup> NUTZUNGSFLÄCHE**

### BESONDERHEITEN

- KOMBINATION AUS BETONVERANKERUNG UND ERDVERNAGELUNG
- DAS PROJEKT WIRD MIT EINER ZWEITEN HALLE FINALISIERT, WELCHE PARALLEL DANEBEN AUFGESTELLT WIRD
- MIT VERBINDUNGSGANG GEM. BRAND-SCHUTZANFORDERUNGEN
- VERLADEKONZEPT MITTELS RAMPE





# 10



 **Löblein**

**LÖBLEIN** 

DE - 91583 SCHILLINGFÜRST  
BAYERN

## SALZLAGERUNG

55 X 92 M (BxL)

TRAUFE 8,2 M

5.088,62 M<sup>2</sup> NUTZUNGSFLÄCHE:

## BESONDERHEITEN:

- ZWEISCHALIGER DICHTER AUFBAU  
FÜR SALZEINLAGERUNG





# 11

**angleitner.at**  
transport & more

## ANGLEITNER

AT - 4973 ST. MARTIN

### LAGERHALLE

40 X 115 M (BxL)

TRAUFE 6 M

4.600 M<sup>2</sup> NUTZUNGSFLÄCHE

### BESONDERHEITEN:

- LANGJÄHRIGER ZUFRIEDENER KUNDE
- VERLÄNGERUNG EINER 40 M BREITEN MODULAR HALLE AUS DEM JAHR 2009
- VON 80 M AUF NUNMEHR GESAMT 115 M



## LEHMANN LÜBECK

DE - 23569 LÜBECK  
SCHLESWIG-HOLSTEIN

### LAGERUNG SCHÜTTGUT

35 X 76 M (BxL)

TRAUFE 8,3 M

2.679,66 M<sup>2</sup> NUTZUNGSFLÄCHE

### BESONDERHEITEN:

- VERANKERUNG AUF BETON MITTELS EINLEGETEILE
- 80 µM SCHICHTDICKE FEUERVERZINKUNG



# 12

AKTUELLE PROJEKTE

## RECYCLING

### AWG ORTENBURG

DE - 94532 AUSSERNZELL  
BAYERN

#### KOMPOSTIERANLAGE

40 X 36,93 M (BxL)

TRAUFE 3,5 M

2.814 M<sup>2</sup> NUTZUNGSFLÄCHE

#### BESONDERHEITEN

- VERANKERUNG AUF ABGESTUFTEN RMS LÜRA STAHLWÄNDEN
- NATÜRLICHE BELÜFTUNGSÖFFNUNG ÜBER DEM FIRS
- DER HÖHENABSATZ IM BEZUG AUF DEN SCHRÄGEN GELÄNDEVERLAUF







**AWG**  
Donau-Wald



Abfallwirtschafts-  
Gesellschaft  
Donau-Wald mbH



# 13



## **TSCHINDER PANTERNION**

AT - 9711 PANTERNION

### **ALTFahrzeugVERWERTUNG**

**30 X 30 M** (BxL)

**TRAUFE 3 M**

**903 M<sup>2</sup> NUTZUNGSFLÄCHE**

#### **BESONDERHEITEN:**

- VERANKERUNG AUF 4 M HOHEN  
RMS LÜRA STAHLWÄNDEN

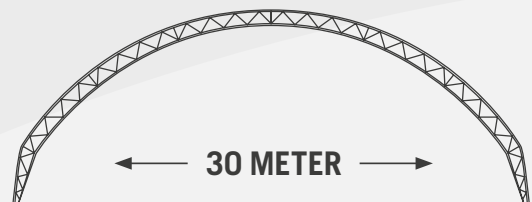





# 14

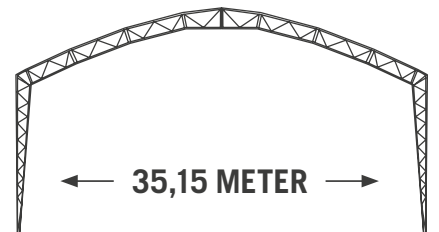

## LÜRA NIDDERAU

DE - 46485 WESEL  
NORDRHEIN-WESTFALEN

**LAGERUNG FÜR RECYCLING MATERIAL**

**35,15 X 68,7 M (BxL)**  
**TRAUFE 5 M**  
**2.414,81 M<sup>2</sup> NUTZUNGSFLÄCHE**

**BESONDERHEITEN:**

- VERANKERUNG AUF 6 M HOHEN RMS LÜRA STAHLWÄNDEN
- GIEBEL MIT NETZBESPANNUNG

# 15

## AKTUELLE PROJEKTE GEWERBE



Die gedämmte Halle

**KRETZ** PAUL  
www.kretz.at

**KRETZ**   
AT - 4860 LENZING

### LAGERHALLE

18 X 57 M (BxL)  
TRAUFE 4,5 M  
1.031,4 M<sup>2</sup> NUTZUNGSFLÄCHE

#### BESONDERHEITEN:

- GEDÄMMTE HALLE
- ZWEISCHALIGER AUFBAU 200 MM FÜR BESSEREN U-WERT

**KRETZ** PAUL  
BUSINESS CONCEPT+PRODUCT DEVELOPMENT







# 16

## FUN PRODUCTS

AT - 9081 REIFNITZ

### GROSSLAGERHALLE FÜR BOOTE

25 X 40 M (BxL)

TRAUFE 6 M

1.000 M<sup>2</sup> NUTZUNGSFLÄCHE

#### BESONDERHEITEN:

- VERNAGELUNG AUF ASPHALT
- EINLAGERUNG VON BOOTEN

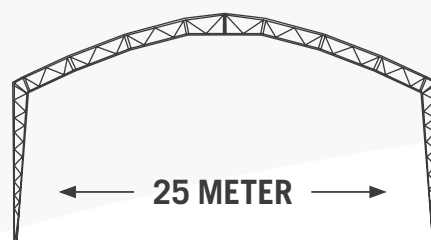

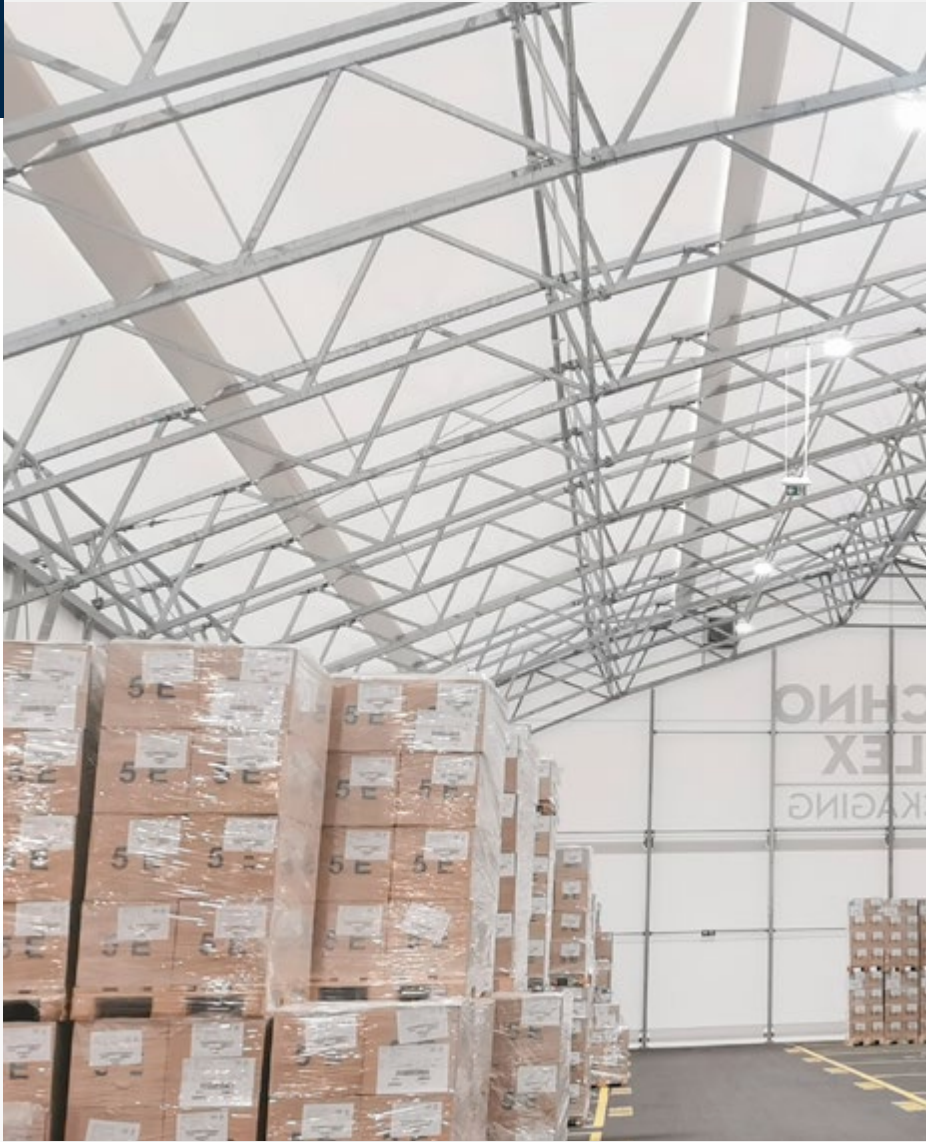

**TECHNO  
FLEX**  
PACKAGING



ZU RECYCELTEM  
KUNSTSTOFF  
ALS VERPACKUNG







# TECHNOFLEX TIMELKAM

AT - 4850 TIMELKAM

## LAGERUNG VON VERPACKUNGEN

**27,85 X 57,5 M (BxL)**

**TRAUFE 3,5 M**

**1.598,5 M<sup>2</sup> NUTZUNGSFLÄCHE**

### BESONDERHEIT:

- VERANKERUNG AUF ASPHALT
- VERBINDUNGSHALLE ZU  
BESTANDSGEBÄUDE

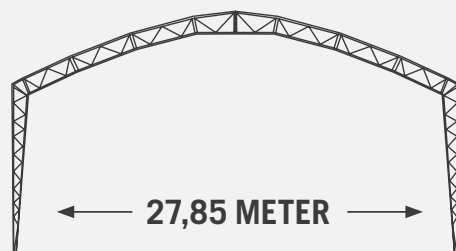

# 18

AKTUELLE PROJEKTE

## LANDWIRT- SCHAFT



**LTK**  
**EGGENDORF** 

AT - 2100 KORNEUBURG

**LAGERHALLE**

**25 X 30 M (BxL)**

**TRAUFE 5,3 M**

**758,75 M<sup>2</sup> NUTZUNGSFLÄCHE**

**BESONDERHEITEN:**

- VERANKERUNG AUF ASPHALT

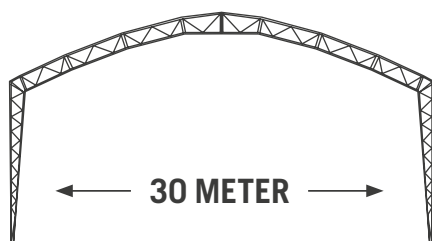





# 19



Das innovative Hallensystem

WIR PLANEN, PRODUZIEREN  
UND MONTIEREN PLANENBESPANNTE  
STAHLHALLEN IM PREMIUMBEREICH



SPANNWEITEN  
VON 10 BIS 80 M

MODULAR BUILDING SOLUTIONS,  
FOR REALLY BIG IDEAS



WIR WAREN AUF DER  
**MESSE RIED**  
MIT FA. SCHWARZMAYR

**SCHWARZMAYR**  
LANDTECHNIK

9. BIS 12. SEPT. 21

FREIGELÄNDE E 11+12

[www.modular.at](http://www.modular.at)



## SCHWARZMAYR

AT - 4971 AUROLZMÜNSTER

**MESSESTAND SCHWARZMAYR  
UND LAGERHALLE FÜR  
LANDWIRTSCHAFTSMASCHINEN**

18 X 16 M (BxL)  
288 M<sup>2</sup> NUTZUNGSFLÄCHE

**BESONDERHEITEN:**

- VERANKERUNG AUF ASPHALT
- VOLLFLÄCHIG BEDRUCKTE PLANE
- SEITLICH MANUELL ÖFFENBARE PLANEN  
BIS 3 M LICHTER HÖHE
- AUF- UND ABBAUBAR FÜR MESSEN







## AKTUELLE PROJEKTE AUS DER **SCHWEIZ**

### **WIR SCHAFFEN RAUM UND SCHÜTZEN IHRE WERTE.**

**Mit dieser Mission fertigt Bieri seit über einem halben Jahrhundert in seinen Produktionsbetrieben in Leipzig (Deutschland) und Grosswangen (Schweiz) maßgeschneiderte Produkte aus Planen.**

In der Verarbeitung von beschichteten Geweben und technischen Textilien verfügen sie über ein kontinuierlich gewachsenes und fundiertes Know-how. Diese Erfahrung hilft, die Kundenwünsche effizient und in hoher Qualität umzusetzen und die Produkte stetig weiterzuentwickeln.

Die Kompetenz von Bieri – als technischer Konfektionär – zeigt sich auch in der Breite des Sortiments. Dank laufender Weiterentwicklung, der Erkennung von neuen Trends und Anpassungen an die sich verändernden Marktbedingungen, verfügt Bieri heute über zahlreiche Kompetenzbereiche.

## **BIERI & MODULAR – EIN LANGJÄHRIGES UND ERFOLG- REICHES TEAM.**



# **Bieri**



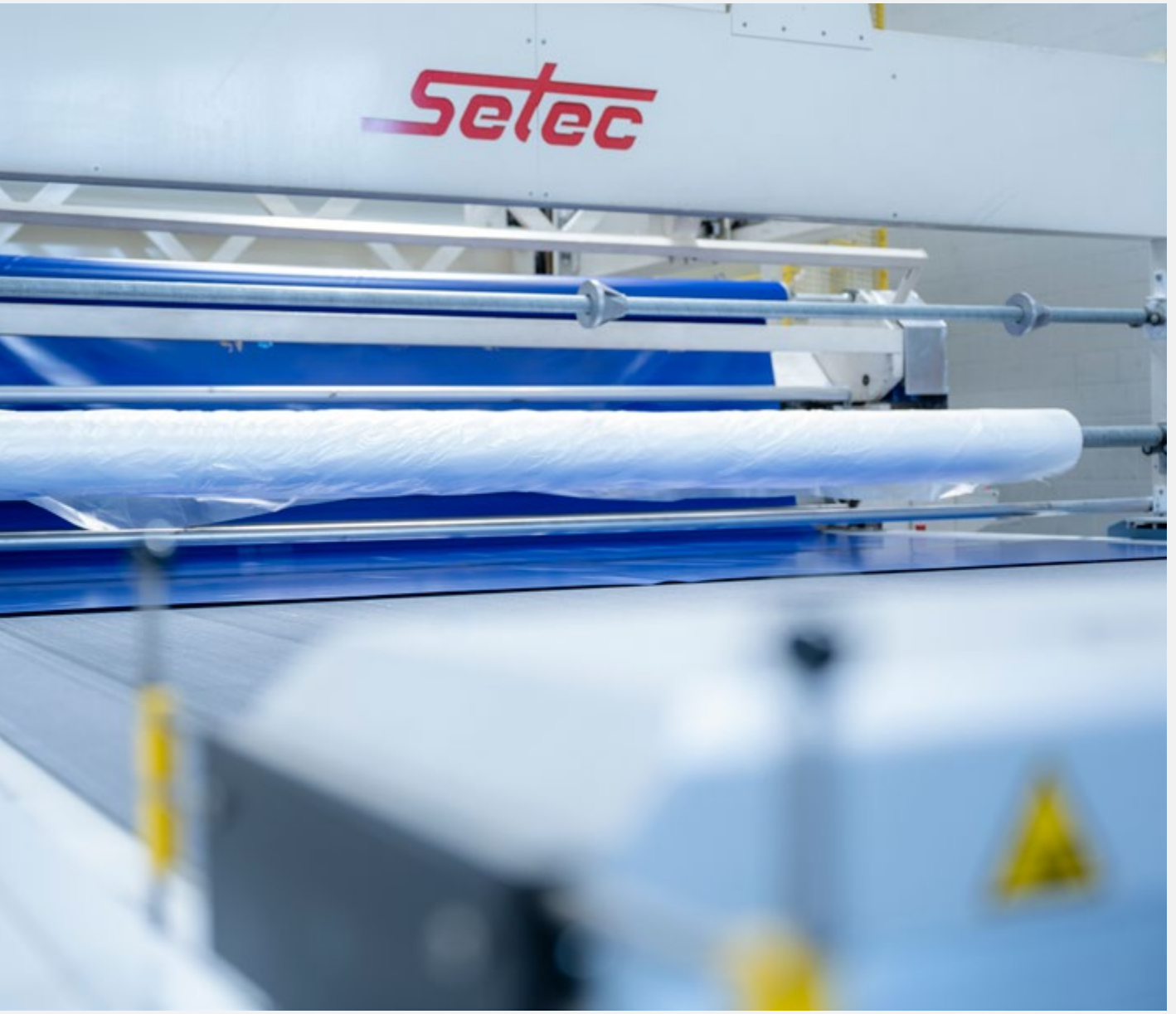

# 20



## SWISS STEEL AG

CH - 6020 EMMEN

**AUFBEREITUNG SCHLACKE  
AUS DEM EISENOFEN**

**22 X 15 M (BxL)  
323,62 M<sup>2</sup> NUTZUNGSFLÄCHE**

**BESONDERHEITEN:**

- AUF 5 M HOHE STAHLBETONWÄNDE MONTIERT

# 21

## BORNER HALLE 5

CH - 4652 WINZNAU

**LAGERUNG VON PVC-KISTEN**

**30 X 45 M (BxL)  
TRAUFE 11 M  
2.357 M<sup>2</sup> NUTZUNGSFLÄCHE**

**BESONDERHEITEN:**

- DIE LAGERHALLE WURDE ZWISCHEN DIE HAUPTACHSEN DER SCHWEIZERISCHEN BAHN BASEL - ZH & BASEL - BERN GEBAUT
- WEITERS HAT DIE HALLE EINE SBB EINFABRT FÜR DAS ABLADEN VON BAHNWAGEN
- DIE LAGERHALLE WURDE MIT EINER HOCH-TRANSLUZENTEN MEMBRANE EINGEKLEIDET





# 22



**bowa**  
RECYCLING AG

## **BOWA RECYCLING AG**

CH - 3952 SUSTEN

### **LAGERUNG RECYCLINGMATERIAL**

**50 X 55 M (BxL)**

**TRAUFE 6 M**

**2.715,33 M<sup>2</sup> NUTZUNGSFLÄCHE**

#### **BESONDERHEITEN:**

- AUF 2.70 M HOHE STAHLBETONWÄNDE MONTIERT
- DIE RECYCLINGHALLE WURDE EXAKT ZWISCHEN ZWEI BESTEHENDE HALLEN INTEGRIERT
- DIE MEMBRANEINDECKUNG WURDE FÜR EINE SPÄTERE MONTAGE EINER PHOTOVOLTAIKANLAGE VORBEREITET



# 23



## **MARTI AG**

CH - 3053 LÄTTI

### **LAGER- UND AUFBEREITUNGSHALLE**

**45 X 72 M (BxL)**

**TRAUFE 6 M**

**3.273,66 M<sup>2</sup> NUTZUNGSFLÄCHE**

#### **BESONDERHEITEN:**

- DIE HALLE WURDE IN FRANKREICH ABGEBAUT UND NACH ENTSPRECHENDEN UMBAUMASSNAHMEN & STATISCHEN ERTÜCHTIGUNGEN IN DER SCHWEIZ WIEDER MONTIERT
- EIN FÖRDERBAND FÜHRT AUS DER HALLE HINAUS





**WIR FREUEN  
UNS AUF IHRE  
ANFRAGE.**

**Niederlassung Deutschland**  
**MODULAR Hallensysteme GmbH**  
Messestraße 3, D-94036 Passau  
Telefon: +49 (0) 851/988 260-0  
E-Mail: [office@modular-hallen.de](mailto:office@modular-hallen.de)  
[www.modular-hallen.de](http://www.modular-hallen.de)

**Zentrale Österreich**  
**MODULAR Hallensysteme GmbH**  
Berg 10/1, 4973 Senftenbach  
Telefon: +43 (0) 7751 80 400  
E-Mail: [office@modular.at](mailto:office@modular.at)  
[www.modular-hallen.at](http://www.modular-hallen.at)

**Eigenhändler Schweiz**  
**Bieri Tenta AG**  
Rothmatte 2, 6022 Grosswangen  
Telefon: +41 (0) 41 984 21 21  
E-Mail: [info@bieri.ch](mailto:info@bieri.ch)  
[www.bieri.ch](http://www.bieri.ch)